

CVH-500D / CV-450

丸ナイフ/スリッターナイフ研磨機

Circular Knives & Slitting Knives Grinding Machine



EYAN

EYAN MACHINE TOOLS

CVH 500D Circular Knives & Slitting Knives Grinding Machine



Z-axis controlled by servo motor which can set the grinding amount & number of grinding times freely.
Z軸はサーボモーター制御。研磨量および研磨回数を自由に設定できます。



◆ SIEMENS Control panel
シーメンス操作パネル

X-axis controlled by electric motor. X軸はモーター制御。

◆ Optional Accessories オプション

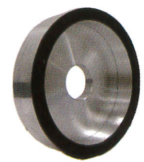

Bowl-Shaped Grinding Wheel
カップ砥石



Plane grinding wheel
平型砥石



Patent certificates
特許証



Grinding Wheel Balance Bar
バランス用軸



Balance Seat
砥石 バランサー



Rotary Pneumatic Cylinder
回転空圧シリンダ

◆ Grinding Samples 研磨例



◆ CVH-500D Specifications 仕様 :

Grinding range/circular knife diameter 研磨範囲/丸ナイフ外径	φ30 ~ φ500mm
Swivel angle 旋回角度	±90°
Knife rotational speed ナイフ回転速度	175rpm
Z-axis AC Servo motor Z軸ACサーボモータ	400w
X-axis to and from X軸往復	18mm / Min 分
Actual grinding wheel diameter 砥石外径	φ120mm ~ φ200mm
Grinding wheel inner diameter 砥石内径	φ31.75mm
Grinding wheel motor 砥石モータ	0.75kw
Grinding wheel rotation speed 砥石回転速度	1000 ~ 4500rpm
Cooling system motor クーラントポンプモータ	1/6hp
Installation power 消費電力	2.0kw
Net weight/gross weight 機械重量/総重量	990 / 1135kg
Packing dimensions 梱包寸法	148x173x200cm

◆ Standard Accessories 標準付属品 :

Fully enclosed splash guard 全閉カバー	1 pc 式
Coolant system クーラント装置	1 set 組
Blade clamp 刃物クランプ φ90mm	1 set 組
Working lamp 作業灯	1 set 支
CBN Plane grinding wheel CBN平型砥石	1 pc 個
Flange フランジ	1 set 組
Tool box 工具箱	1 set 組
Lubrication system 潤滑装置	1 set 組

◆ Machine Dimensions 機械寸法図 :

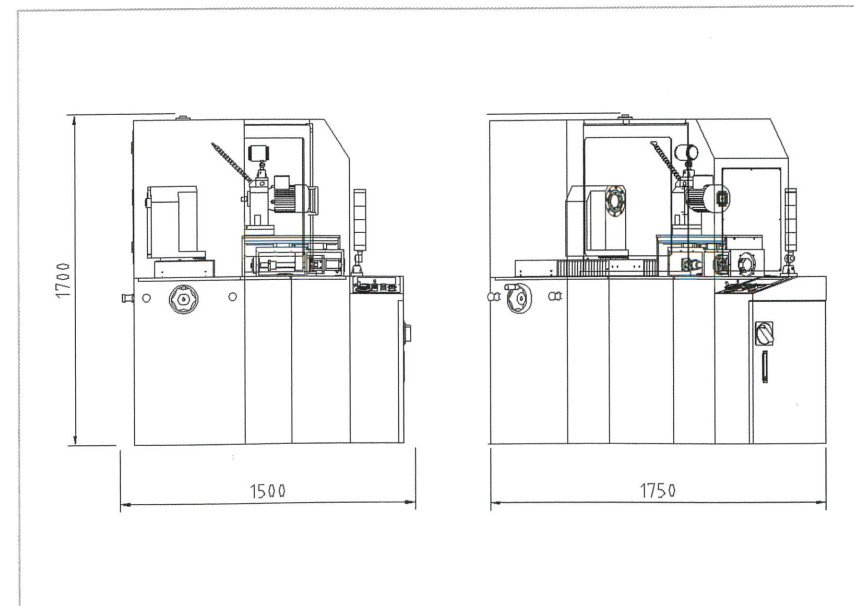

CV 450-A Circular Knives & Slitting Knives Grinding Machine

EYAN MACHINE TOOLS CO., LTD.
Circular Knives & Slitting Knives Grinding Machine

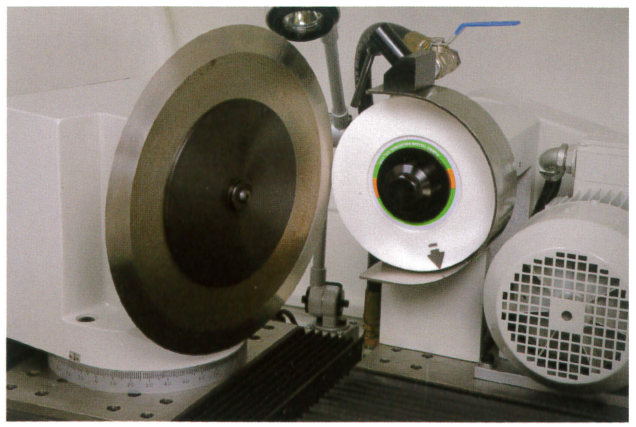

Grinding example of plane grinding wheel
平型砥石研磨例

◆ Grinding Examples 研磨例 :

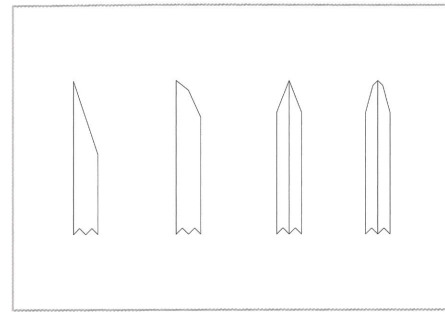

◆ Optional Accessories オプション



Flange
フランジ



Grinding Wheel Trim seat
ドレッサー



◆ Grinding Samples 研磨例

◆ CV-450-A Specifications 仕様 :

Grinding range/circular knife diameter 研磨範囲/丸ナイフ外径	φ 30 ~ φ 350mm
Swivel angle 旋回角度	± 90°
C-axis cutter circumrotation speed C軸ナイフ回転速度	10 ~ 200rpm (stepless speed change) (無段変速)
Actual grinding wheel diameter 砥石外径	φ 180 ~ φ 200mm
Grinding wheel inner diameter 砥石内径	φ 31.75mm
Grinding wheel motor 砥石モータ	1.5kw
Grinding wheel rotation speed 砥石回転速度	4200rpm
Cooling system motor クーラントポンプモータ	1/6hp
Installation power 消費電力	2.5kw
Net weight/gross weight 機械重量/総重量	670 / 790kg
Packing dimensions 梱包寸法	142x122x194cm

◆ Standard Accessories 標準付属品 :

Fully enclosed splash guard 全閉カバー	1 pc 式
Coolant system クーラント装置	1 set 組
Saw blade clamp 鋸刃クランプ	1 set 組
Working lamp 作業灯	1 set 支
Plane grinding wheel 平型砥石	1 pc 個
Flange フランジ	1 set 組
Tool box 工具箱	1 set 組
Lubrication system 潤滑装置	1 set 組

◆ Machine Dimensions 機械寸法図 :

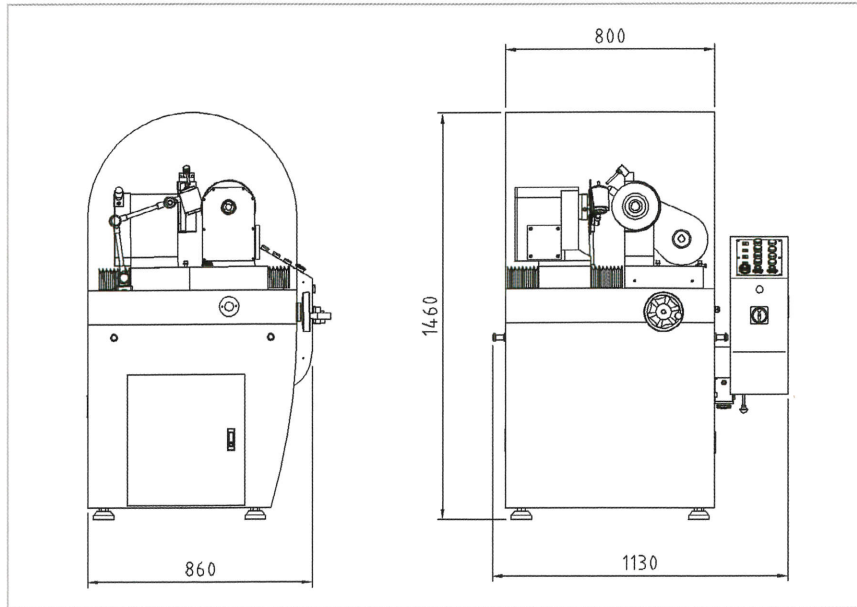

P3

P4

CV 450-B Circular Knives & Slitting Knives Grinding Machine

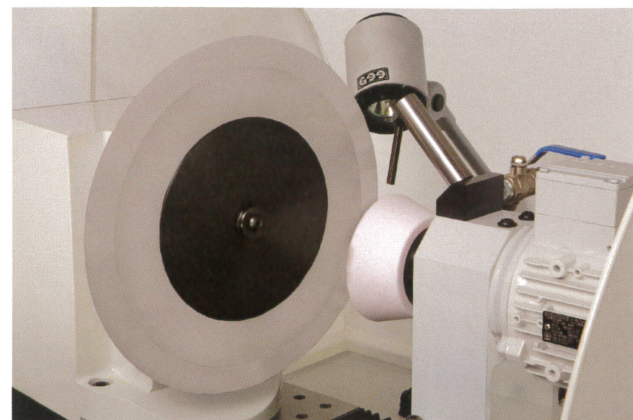

Grinding example of bowl-shaped grinding wheel
カップ砥石研磨例

◆ Grinding Examples 研磨例 :

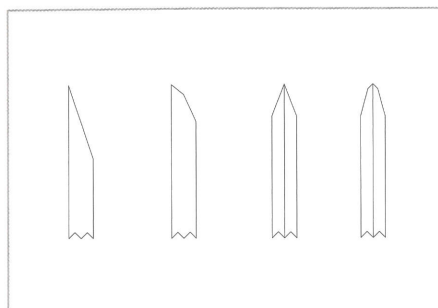

◆ Optional Accessories オプション



Flange
フランジ



Grinding Wheel Trim seat
ドレッサー



◆ Grinding Samples 研磨例

◆ CV-450-B Specifications 仕様 :

Grinding range/circular knife diameter 研磨範囲/丸ナイフ外径	φ 30 ~ φ 350mm
Swivel angle 旋回角度	± 90°
C-axis cutter circumrotation speed C軸ナイフ回転速度	10 ~ 200rpm (stepless speed change) (無段変速)
Actual grinding wheel diameter 砥石外径	φ 125mm
Grinding wheel inner diameter 砥石内径	φ 31.75mm
Grinding wheel motor 砥石モータ	0.75kw
Grinding wheel rotation speed 砥石回転速度	4200rpm
Cooling system motor ケーラントポンプモータ	1/6hp
Installation power 消費電力	2.5kw
Net weight/gross weight 機械重量/総重量	640 / 740kg
Packing dimensions 梱包寸法	142x122x194cm

◆ Standard Accessories 標準付属品 :

Fully enclosed splash guard 全閉カバー	1 pc 式
Coolant system ケーラント装置	1 set 組
Saw blade clamp 鋸刃クランプ	1 set 組
Working lamp 作業灯	1 set 支
Bowl-shaped grinding wheel カップ砥石	1 pc 個
Flange フランジ	1 set 組
Tool box 工具箱	1 set 組
Lubrication system 潤滑装置	1 set 組

◆ Machine Dimensions 機械寸法図 :

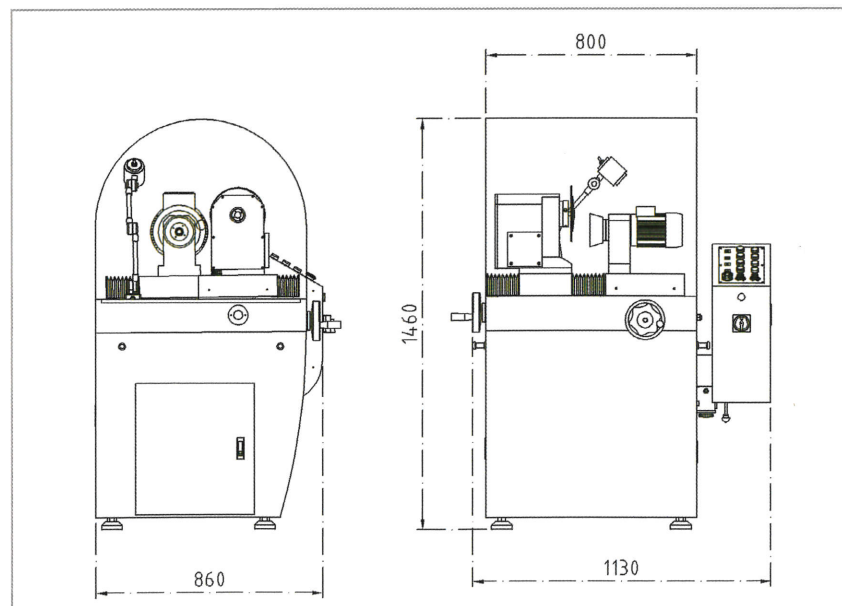



EYAN

易研精密機械有限公司

EYAN MACHINE TOOLS CO., LTD.

台中市南屯區精科七路5號

No.5, Jingke 7th Rd., Nantun Dist., Taichung City 408, Taiwan

Tel: +886-4-2355-3111 Fax: +886-4-2355-2111

E-mail: eyan@eyan.com.tw

eyan@eyan.com

<http://www.eyan.com>

[//www.hsssaw.com](http://www.hsssaw.com)

日本總代理店

株式会社ACR

〒675-1113

兵庫県加古郡稲美町岡2574-6

Tel: 079-495-1341 Fax: 079-440-6256

E-mail: japan@acr-net.com

<http://www.acr-net.com/>